

	DK	FIN	NL	N	S
a	Radiostyret fjernbetjening	Radio-ohjattu kaukosäädin	Radiogestuurde afstandsbediening	Fjernbetjening	Radiofjärrstyrning
b	Hæv hovedende	Pääpuolen nosto	Hoofdeinde optillen	Løfting av ryggdel	Lyfta huvuddelen
c	Sænk hovedende	Pääpuolen lasku	Hoofdeinde neerlaten	Senking av ryggdel	Sänka huvuddelen
d	Hæv fodende	Jalkopään lasku	Voeteinde neerlaten	Senking av bendel	Lyfta fotdelen
e	Sænk fodende	Jalkopään nosto	Voeteinde optillen	Løfting av bendel	Sänka fotdelen
f	Låg batterirum	Paristolokeron kansi	Deksel batterijvakje	Løfting av bendel	Batterifackets lock
g	Sengevalgkontakt – er ved levering indstillet i position A = øverste position!	Sängynvalintakytkin – toimittessa asennossa A = ylempi asento!	Keuzeschakelaar – is bij levering op positie A ingesteld = bovenste positie! clip de maintien	Sengevalgbyteren er innstilt på posisjon A ved levering = øverste posisjon!	Sängväljare – är vid leveransen inställd på positionen A = övre positionen
h	Holdeclips	Klipsi	Clip	Holdebrakett	Fästklips
i	Batterirum	Paristolokero	Batterijvakje	Batterikammer	Batterifack
j	9V blokkbatteri alkali-mangan 6LR61 eller 9V zink-kul 6F22	9V paristo alkali-mangan 6LR61 tai tyyppi 9V sinkkihiili 6F22	9V blokkbatterij alkali-mangan 6LR61 of type 9V zinkkool 6F22	9V blokkbatteri alkali mangan 6LR61 eller type 9V sink karbon 6F22	9V blockbatteri alkali-mangan 6LR61 eller typ 9V zinkkol 6F22
k	Radiostyring	Radio-ohjau	Radiogestuurde besturing	Fjernstyring	Radiostyrning
l	Hunстик til netdel s	Verkkolaitteen liitäntäkohta s	Bus voor netadapter s	Kontakt for nettdel s	Uttag för nätdel s
m	Hunстик til forbindelsesledning r	Yhdyskaapelin liitäntäkohta r	Bus voor verbindingkabel r	Kontakt for forbindelseskabel r	Uttag för anslutningskabel r
n	Hunстик til radiomottager p OBS! Stik på radiomottager p forbundet til YA, kræver valgkontakt g på A	Radiovastaanottimen liitäntä p HUOMAA! Jos radiovastaanotin p ion kyteetty YA pistorasiaan, valintakytkimen g tulee olla asennossa A	Bus voor radiogestuurde ontvanger p OPGELET! Stekker van radiogestuurde ontvanger p in YA gestoken, vereist keuzeschakelaar g op A	Kontakt for radiomottaker p NB! Når støpset til radiomottakeren p ser plugget inn i YA, må valgbyteren g stilles på A	Uttag för radiomottagare p SE UPP! Om stickkontakten från radiomottagaren p ansluts till YA måste väljaren g stå på A
o	Stik til seng YB – – tilslutning af radiomottager på seng nr. 2 ved dobbeltseng med to lamelbunde, der kan indstilles med motor, (indstilling med én fjernbetjening). Indstil valgkontakt g på B	Pistorasia YB – toisen radiovastaanottimen liitäntä kaksioisvuoteissa joissa on kaksi moottoroitua pohjaa (säätö yhdellä kaukosäätimellä, valintakytkin g asentoon B)	Bus bed YB – voor aansluiting van de tweede radiogestuurde ontvanger bij tweepersoonsbed met twee motorisch verstelbare latenbodems (verstelling met één afstandsbediening, keuzeschakelaar g op B zetten)	Kontakt seng YB- for tilkopling av den andre radiomottakeren for dobbeltsenger med to motorisk justerbare lamellbunner (justering med én fjernbetjening; i dette tilfellet skal valgbyteren g stilles på B)	Uttag säng YB – för anslutning av den andra radiomottagaren om man har en dubbelsäng med två motorstyrda sängtrallar (vid lägesändring med en fjärrstyrning måste väljaren g ställas på B)
p	Radiomottager OBS! Radiomottager skal være sat i det rigtige hunstik (jf. n og o)	Radiovastaanotin HUOMAA! Vastaanottimen tulee olla liitettyä oikeaan pistorasiaan (katso n ja o)	Radiogestuurde ontvanger OPGELET! Radiogestuurde ontvanger moet op de juiste steekbus worden aangesloten (zie n en o)	Radiomottaker NB! Radiomottakeren må være plugget inn i riktig stikkontakt (se n og o)	Radiomottagare SE UPP! Radiomottagaren måste vara ansluten till rätt insticksuttag (se n och o)
q	Velcrobånd til fastgørelse af radiomottager på sengen p	Tarranauha – vastaanottimen p änkyyn kiinnittämissä varten	Klittenband – voor de bevestiging van de radiogestuurde ontvanger p aan het bed	Borrelås til feste av radiomottakeren p på sengen	Kardborreband – för att fästa radiomottagaren p på sängen
r	Forbindelsesledning	Yhdyskaapeli	Verbindingkabe	Forbindelseskabel	Anslutningskabel
s	Netdel	Verkkolaite	Netadapter	Nettdel	Nätdel

Udskiftning af batteri

Pariston vaihto

Batterij vervangen

Batteriskifte

Byta batterier



Batterirummet åbnes
Åvaa paristolokero
Batterijvakje openen
Åpne batterikammeret
Öppna batterifacket



Batteriet tages ud
Ota käytetty paristo pois
Batterij verwijderen
Ta ut batteriet
Ta ur det gamla batteriet



Batteriet adskilles fra kontakten og bortskaffes
Irrota paristo ja toimita asianmukaiseen jätehuoltoon
Batterij van contact nemen en volgens voorschrift recyclen
Skill batteriet fra kontakten og avfallsdeponer det på forskriftsmessig måte
Lossa batteriet från kontakten och hantera det på föreskrivet sätt



Nyt 9V blokkbatteri (jf. spalte i) sættes i
Aseta uusi 9V paristo sisään (katso kohta i)
Nieuwe 9V blokbatterij (zie kolom i) plaatsen
Sett inn ett nytt 9V blokkbatteri (se spalte i)
Sätt i ett nytt 9V batteri (se kolumn i)

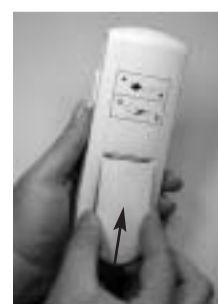

Batterirummet lukkes igen
Sulje paristolokero
Batterijvakje weer sluiten
Steng av batterikammeret igjen
Stäng batterifacket igen

Hettich Franke GmbH & Co. KG
 Hinter dem Ziegelwasen 6/1
 D-72336 Balingen-Weilstetten,
 Telefon: 0 74 33 / 30 83-0,
 Telefax national: 0 74 33 / 30 83-44,
 Telefax intern.: + 49 74 33 / 30 83-49
 E-mail: info@de.hettich-franke.com
 Internet: www.hettich.com



Montage anvisninger Asennusohjeet Montageaanwijzingen Instruksjer til installasjon Monteringsanvisning

OBS! Radiomodtager p må kun anbringes uden for det markerede område (afstand til motor min. 30 cm) med vedlagte velcrobånd. Anbringelse nærmere ved motoren fører til driftsforstyrrelser. Stikpladser til alle kabler – jf. positionerne 1, m, n og o på radiostyringen k .
 Derudover gælder bestemmelserne, der fremgår af brugervejledning mosys-S/-C.

HUOMAA! Radiovastaanottimen p saa kiinnittää vain merkityn alueen ulkopuolelle (etäisyys moottoriin vähintään 30 cm) oheisella tarranauhalla. Jos vastaanotin on liian lähellä moottoria, seurauksena voi olla toiminnan häiriintyminen. Kaapeleiden kiinnityskohdat – katso 1, m, n, o radiovastaanottimessa k .
 Katso muut ohjeet mosys-S/-C käyttöohjeista.

OPGELET! Radiogestuurde ontvanger p mag alleen buiten het gemarkeerde bereik (afstand tot de motor minstens 25 cm) worden aangebracht met het bijgevoegd klittenband. Bevestiging dicht bij de motor leidt tot functiestoringen. Contactplaatsen voor alle kabels – zie posities 1, m, n, o aan de radiogestuurde besturing k .
 Voor het overige zijn de bepalingen volgens de gebruiksaanwijzing mosys-S/-C van toepassing.

NB! Radiomottakeren p må kun festes utenfor det markerte området (avstand til motoren minst. 30 cm) med den vedlagte borrelåsen. Dersom den festes nærmere motoren, fører dette til funksjonsfeil. Porter for alle kablene – se posisjonene 1, m, n, og o på fjernstyringen k .
 Forøvrig gjelder de generelle betingelser ifølge drifts-anvisningen for mosys S/-C

SE UPP! Radiomottagare p får endast fästas med kardborreband utanför det markerade området (avstånd till motorn minst 30 cm). Om man fäster dem närmare motorn kan detta leda till funktionsstörningar. Insticksplatser för alla kablar – se positionerna 1, m, n, o på radiostyrningen k .
 I övrigt gäller föreskrifterna i bruksanvisningen mosys-S/-C.

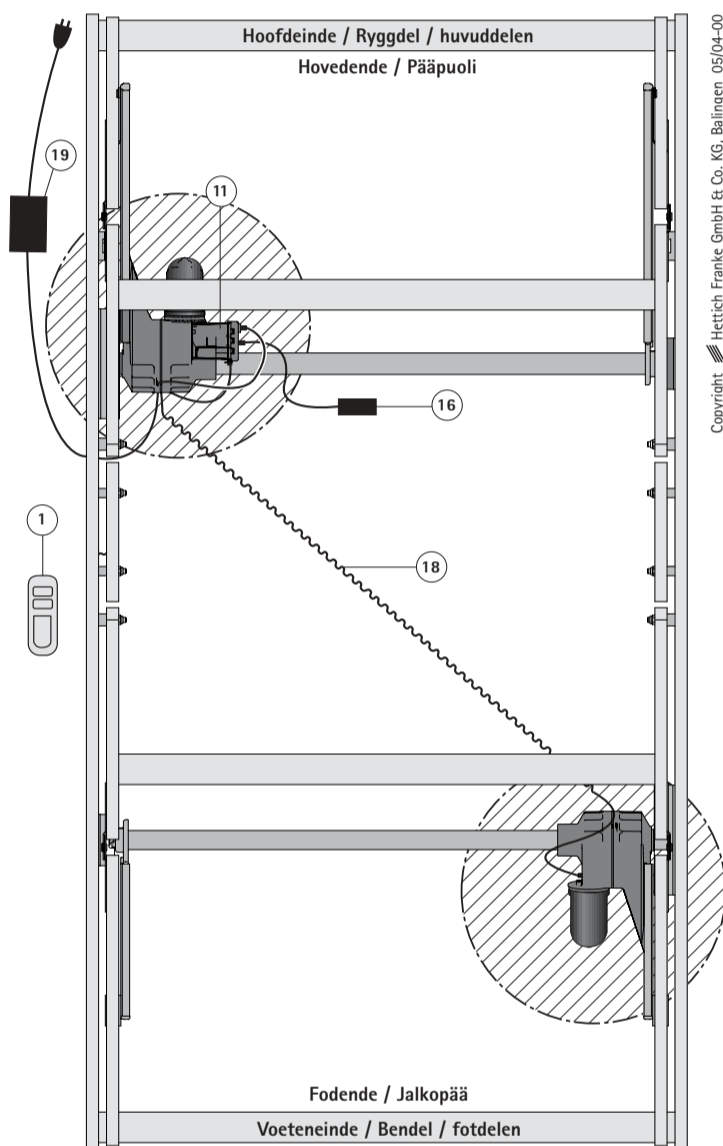

Copyright Hettich Franke GmbH & Co. KG, Balingen_05/04-00

mosys-Standard -Classic



RCC-201

Radiostyret fjernbetjening
 Radio-ohjattu kaukosäädin
 Radiogestuurde afstandsbediening
 Transmitter RF
 Radiofjärrstyrning



- Brugervejledning DK
- Käyttöohje FIN
- Gebruiksaanwijzing NL
- Bruksanvisning N
- Bruksanvisning S

