

CZ	H	HR	PL	RUS
① <b>Bezdrátový dálkový ovladač</b>	<b>Rádiófrekvenciás távkezelő</b>	<b>Radijski daljinski upravljač</b>	<b>Pilot sterowania radiowego</b>	<b>Пульт системы дистанционного управления</b>
② Hlavovou část zvednout	a fejrész emelése	Podići dio za glavu	Unoszenie części pod głowę	Поднять изголовье
③ Hlavovou část spustit	a fejrész süllyesztése	Spustiti dio za glavu	Opuszczanie części pod głowę	Опустить изголовье
④ Nožní část spustit	a lábész süllyesztése	Spustiti dio za noge	Unoszenie części pod stopy	Опустить изножье
⑤ Nožní část zvednout	a lábész emelése	Podići dio za noge	Opuszczanie części pod stopy	Поднять изножье
⑥ Víčko přihrádky na baterie	teleptartó fedél	Poklopac pretinca za baterije	Pokrywka schowka na baterie	Крышка гнезда для батареи
⑦ Volič postele je při dodání nastaven v poloze <b>A</b> = horní pozice!	ágyválasztó kapcsoló – leszállításkor <b>A</b> helyzetbe állítva – felső helyzet!	Biračka sklopka za krevete – kod isporuke namještena na poziciju <b>A</b> = gornja pozicija!	Przełącznik wyboru baterii - w ramach dostawy ustawiony jest w pozycji <b>A</b> = pozycja górna!	Многопозиционный переключатель кровати – на заводе установлен в положение <b>A</b> (верхнее положение)
⑧ Úchytka	tartó csíptető	Pridrživač	Zatrask mocujący	Держатель
⑨ Přihrádka na baterie	teleptartó	Pretinac za baterije	Schówek na baterie	Гнездо для батареи
⑩ 9V obdél níková baterie alkalická manganová 6LR61 nebo typ 9V zinkovo-uhlíková 6F22	9V-os blokk alkáli-mangán 6LR61 telep vagy 9V-os cink-szén 6F22 telep	9V baterije u bloku alkalijsko-manganske 6LR61 ili tip 9V cinčano-grafitne 6F22	bločkowa bateria 9V alkaliczno-manganowa 6LR61 lub bateria 9V cynkowo-węglowa 6F22	9В плоская щелочная марганцевая батарея типа 6LR61 или 9В плоская цинково-углеродная батарея типа 6F22
⑪ <b>Rádióvé</b> řízení	<b>rádiófrekvenciás vezérlőegység</b>	<b>Radijska upravljačka kutija</b>	<b>Zdalne sterowanie radiowe</b>	<b>Система дистанционного управления</b>
⑫ Zdíčka pro síťový díl ⑰	aljzat a ⑰ tápegység számára	Utikač za napravu za priključak na mrežu ⑰	Gniazdko zasilacza ⑰	Гнездо для блока питания от сети ⑰
⑬ Zdíčka pro spojovací kabel ⑱	aljzat a ⑱ összekötő kábel számára	Utikač za spojni kabel ⑱	Gniazdko kabla łączącego ⑱	Гнездо для соединительного кабеля ⑱
⑭ Zdíčka pro rádiový přijímač ⑯ <b>POZOR!</b> Pokud je zástrčka rádiového přijímače ⑯ zasunutá do <b>YA</b> , musí být volič ⑦ na <b>A</b> .	aljzat a ⑯ rádióvévó számára <b>FIGYELEM!</b> A ⑯ rádióvévó dugaszja a <b>A</b> aljzatba helyezve, a ⑦ választót <b>YA</b> helyzetbe kell kapcsolni.	Utikač za radijski prijemnik ⑯ <b>PAŽNJA!</b> Staviti utikač radijskog prijemnika ⑯ u <b>YA</b> , zahtjeva biračku sklopku ⑦ na <b>A</b>	Gniazdko odbiornika radiowego ⑯ <b>UWAGA!</b> Wtyczka odbiornika radiowego ⑯ wetknięta do <b>YA</b> , wymaga przestawienia przełącznika wyboru ⑦ na <b>A</b>	Гнездо для приемника системы дистанционного управления ⑯ <b>ВНИМАНИЕ!</b> Вставьте вилку приемника дистанционного радиоправления ⑯ в гнездо <b>YA</b> , многопозиционный переключатель ⑦ должен быть в положении <b>A</b>
⑮ Zdíčka postel <b>YB</b> – pro připojení druhého rádiového přijímače u dvojité postele se dvěma motorové přestavitelnými lamelovými rošty (přestavení pomocí jednoho dálkového ovladače, volič ⑦ nastavit na <b>B</b> )	Ágy <b>YB</b> aljzat – a második rádióvévó csatlakozó aljzatba dupla ágynál, két motoros állítású lércrostélyal (állítás távkezelővel, ⑦ választó kapcsolót <b>B</b> helyzetbe kell kapcsolni)	Utikač kreveta <b>YB</b> – za priključak daljnijeg radijskog prijemnika kod dvojnih kreveta sa dvjema motornom pomoćnim krevetnim podnicama (namještanje sa jednim daljinskim upravljačem, birački upravljač ⑦ stavi na <b>B</b> )	Gniazdko łózka <b>YB</b> - do podłączenia drugiego odbiornika radiowego dla łózek podwójnych wyposażonych w dwa napędzane silnikami ruszty pod materace (przestawianie przy pomocy jednego pilota, przełącznik wyboru ⑦ przestawić na <b>B</b> )	Гнездо кровати <b>YB</b> – для подключения второго приемника дистанционного управления в случае двойной кровати с двумя решетками матрасов, регулируемые с помощью электродвигателей (регулирование с помощью одного пульта дистанционного управления. Многопозиционный переключатель ⑦ установите в положение <b>B</b> .
⑯ <b>Rádiový přijímač</b> <b>POZOR!</b> Rádiový přijímač musí být zastrčen do správné zdíčky (viz ⑭ a ⑮)	<b>Rádióvévó</b> <b>FIGYELEM!</b> A rádióvévót a megfelelő aljzatba kell dugaszolni (lásd ⑭ és ⑮).	<b>Radijski prijemnik</b> <b>PAŽNJA!</b> Radijski prijemnik mora biti priključen u ispravnom utikaču (vidi ⑭ i ⑮)	<b>Odbiornik sterowania radiowego</b> <b>UWAGA!</b> Odbiornik sterowania radiowego musi zostać wetknięty do prawidłowego gniazdka (patrz ⑭ i ⑮)	Приемник системы дистанционного управления <b>ВНИМАНИЕ!</b> Приемник системы дистанционного управления должен быть подключен к соответствующему гнезду (см. ⑭ и ⑮)
⑰ Pásky suchého zipu – na připevnění rádiového přijímače ⑯ na postel	tapadó szalag – a ⑯ rádióvévó ágyhoz történő erősítésére	Traka na čičak – za pričvršćivanje radijskog prijemnika ⑯ na krevet	Taśma "rzep" - do mocowania odbiornika radiowego ⑯ do łózka	Держатель с крючками – для крепления приемника дистанционного управления ⑯ на кровати
⑱ Spojovací kabel	összekötő kábel számára	Spojni kabel	Kabel łączący	Соединительный кабель
⑲ Síťový díl	tápegység számára	Naprava za priključak na mrežu	Zasilacz	Блок питания от сети

**Výměna baterií      Telepcseré      Izmjena Baterija      Wymiana baterii      Замена батареи**



Otevřít přihrádku na baterie  
Teleptartó felnyitása  
Otvorit pretinac baterije  
Otworzyć schówek na baterie  
Откройте гнездо для батареи



Baterii vyjmout  
Telep kiemelése  
Izvaditi bateriju  
wyjąć baterię  
Извлеките батарею



Baterii oddělit od kontaktu a zlikvidovat  
Telep leválasztása az érintkezőről és eltávolítása hulladékgyűjtőbe  
Bateriju odvojiti od kontakta i odstraniti  
Odłączyć baterię od styków i usunąć  
Отсоедините батарею от контактов и утилизируйте ее



Novou 9V obdél níkovou baterii vložit (vit bod ⑩)  
Új 9V-os blokktelep (ld. ⑩ oszlopot) behelyezése  
Staviti nove 9V baterije u bloku (vidi stupac ⑩)  
Założyć nową baterię bločkową 9V (p. kolumna ⑩).  
Установите новую 9В батарею типа «Крона» (см. колонку ⑩)

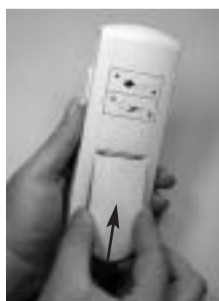

Přihrádku na baterie zavřít  
Teleptartó lezárása  
Ponovno zatvoriti pretinac baterije  
Zamknąć schówek na baterie  
Закройте крышкой гнездо для батареи

Hettich Franke GmbH & Co. KG  
 Hinter dem Ziegelwasen 6/1  
 D-72336 Balingen-Weilstetten,  
 Telefon: 0 74 33 / 30 83-0,  
 Telefax national: 0 74 33 / 30 83-44,  
 Telefax intern.: + 49 74 33 / 30 83-49  
 E-mail: info@de.hettich-franke.com  
 Internet: www.hettich.com



Pokyny k zabudování Szerelési útmutató Uputstva za ugradnju Wytyczne montażu Инструкция по монтажу

**POZOR!** Rádiový přijímač 16 se smí umístit pouze mimo označenou oblast (vzdálenost od motoru min. 30 cm) pomocí přiloženého pásku suchého zipu. Uložení blíže k motoru způsobuje funkční poruchy. Zástrčná místa pro všechny kabely – viz pozice 12, 13, 14, 15 na rádiovém řízení 11. Jinak platí ustanovení podle návodu na obsluhu mosys-S/-C.

**FIGYELEM!** A 16 rádióvevőt csak a bejelölt területen kívül (a motortól legalább 30 cm távolságra) szabad elhelyezni a mellékelt tapadó szalaggal. Ha a rögzítő elemek közelebb vannak a motorhoz, ez rádiófrekvenciás zavarokat gerjeszthet. Dugaszoló aljzatok minden kábel számára – lásd 12, 13, 14, 15 helyeket a 11 rádiófrekvenciás vezérlőegységen. Egyéb tekintetben a mosys-S/-C kezelési útmutató előírásai érvényesek.

**Pažnja!** Radijski prijemnik 16 smije biti smješten samo izvan označenog područja (odstojanje do motora najmanje 30 cm) sa priloženom trakom na čičak. Pričvršćenje bliže motoru dovodi do funkcijskih smetnji. Mjesta utikača za sve kable – vidi pozicije 12, 13, 14 i 15 na radijskom upravljaču 11. U ostalom vrijede odredbe iz uputstva za upravljanje mosys-S / -C.

**UWAGA!** Odbiornik radiowy 16 przymocować należy bezwzględnie poza zaznaczonym obszarem (odległość od silnika co najmniej 30 cm) przy użyciu dostarczonej taśmy "rzep". Mocowanie w mniejszej od podanej odległości od silnika prowadzi do zakłóceń działania. Gniazda wtykowe wszystkich kabli - patrz pozycje 12, 13, 14, 15 sterowania radiowego 11. Ponadto obowiązują postanowienia Instrukcji Obsługi mosys-S/-C.

**ВНИМАНИЕ!** Приемник системы дистанционного управления 16 разрешается устанавливать с помощью держателя с крючками (входит в комплект поставки) только за пределами отмеченной области (расстояние от электродвигателя мин. 30 см). Крепление приемника на меньшем расстоянии от двигателя вызывает помехи. Гнезда для всех кабелей обозначены позициями 12, 13, 14 и 15 на устройстве дистанционного управления 11. В остальном действуют положения руководства по эксплуатации устройства mosys-S/-C.

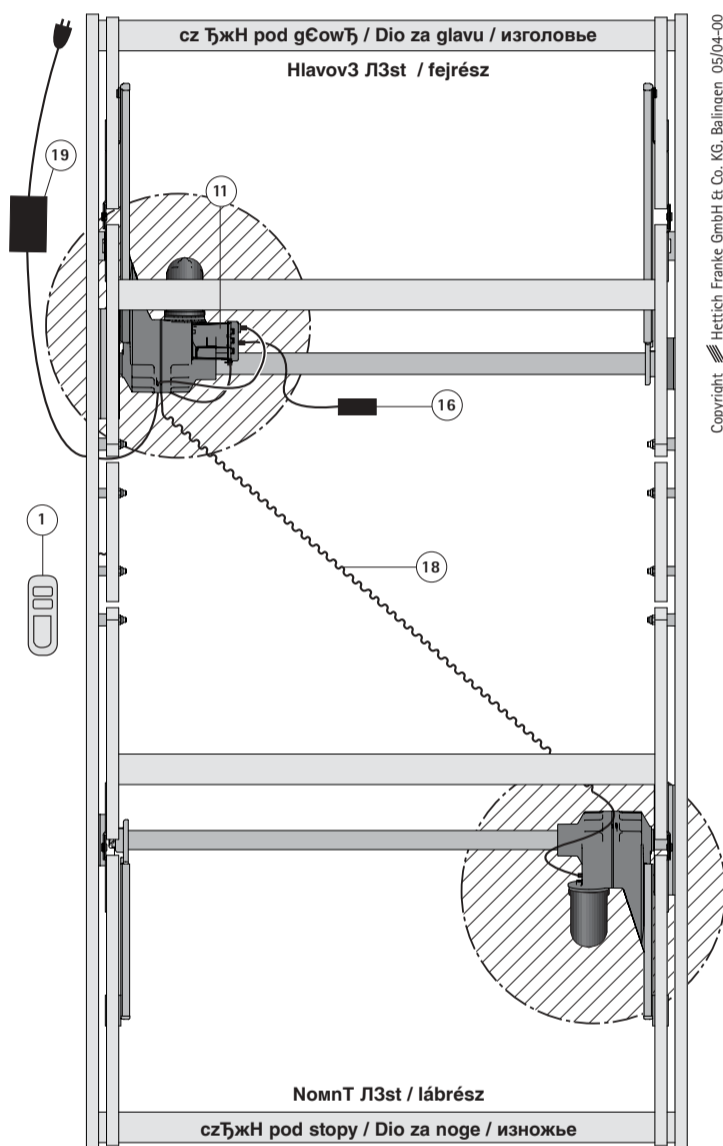

Copyright Hettich Franke GmbH & Co. KG, Balingen\_05/04-00

# mosys-Standard -Classic

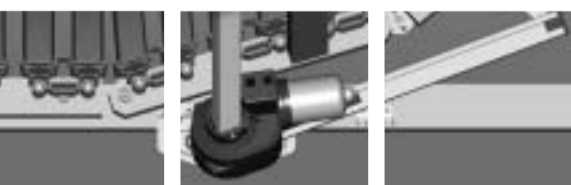

## RCC-201

Bezdrátový dálkový ovladač  
 Rádiónfrekvenciás távkezelő  
 Radijski daljinski upravljač  
 Pilot sterowania radiowego  
 Устройство дистанционного радиуправления



- Návod k použití CZ
- Kezelési útmutató H
- Uputstva za upotrebu HR
- Instrukcja Obsługi PL
- дство по эксплуатации RUS

